

# BEDIENUNGSANLEITUNG / HANDBUCH FLEXROHR-REINIGUNGS- SET (FR-SET)

STANDARD / PROFI



REV 1.0

**FD** **FIELERS  
DANILOV**  
DYNAMIC SOLUTIONS

# INHALTSVERZEICHNIS

<b>1</b>	<b>EINLEITUNG</b>	<b>3</b>
1.1	Produktinformation	3
1.2	Bestimmungsgemäßer Gebrauch	4
1.3	Lieferumfang Standard-Reinigungs-Set	5
1.4	Lieferumfang Profi-Reinigungs-Set	6
1.6	Beschreibung der mitgelieferten Komponenten	7
1.7	Geräusch-/Vibrationsinformation	8
1.8	Konformitätserklärung	8
<b>2</b>	<b>SICHERHEITSHINWEISE FR-SET</b>	<b>9</b>
<b>3</b>	<b>ALLGEMEINE SICHERHEITSHINWEISE</b>	<b>9</b>
<b>4</b>	<b>VORBEREITUNGEN FÜR DIE REINIGUNG</b>	<b>10</b>
<b>5</b>	<b>REINIGUNGSPROZESS</b>	<b>11</b>
<b>6</b>	<b>WARTUNG UND REINIGUNG DES GERÄTES</b>	<b>17</b>
<b>7</b>	<b>SERVICE</b>	<b>17</b>
<b>8</b>	<b>GARANTIE</b>	<b>17</b>
<b>9</b>	<b>ENTSORGUNG</b>	<b>18</b>

# 1 EINLEITUNG



Vor dem Gebrauch des FLEXROHR-REINIGUNGS-SETS sind die Sicherheitshinweise und die Bedienungsanleitung zu lesen und zu beachten.

## 1.1 Produktinformation

Vielen Dank, dass Sie sich für das Flexrohr-Reinigungs-Set der Firma Fielers & Danilov Dynamic Solutions GmbH entschieden haben.

Das Flexrohr-Reinigungs-Set ist konzipiert, um Flexrohrleitungen der Größe da/di 75/63 von Belüftungsanlagen zu reinigen.

Es gibt zwei Ausführungen des Flexrohr-Reinigungs-Sets. Die Standard- und die Profiausführung. Je nach Anforderungen und Art der Reinigung kann die Empfehlung der Ausführung variieren. Kontaktieren Sie uns hierzu gerne direkt, um sich beraten zu lassen.

Das Prinzip der Reinigung ist im Kapitel 5 genau beschrieben.

Schauen Sie sich hierzu auch gerne das Video auf unserer Homepage an.

<https://www.fd-ds.com>



## 1.2 Bestimmungsgemäßer Gebrauch

Das FLEXROHR-REINIGUNGS-SET ist ausschließlich zur Reinigung von Flexrohrinstallationen für Belüftungsanlagen zu benutzen.

**⚠️ ACHTUNG:** Vergewissern Sie sich, dass die Rohrinstallation, die Sie reinigen oder inspizieren möchten, einwandfrei installiert wurde und sich keine Gegenstände innerhalb der Rohrleitung befinden. Ebenfalls muss die Flexrohrleitung innen beschichtet (glatt) sein. Ansonsten besteht die Gefahr des Steckenbleibens. In diesem Fall kann keine Haftung seitens der Firma & Danilov Dynamic Solutions GmbH übernommen werden.

Im Zweifel wenden Sie sich an den Installateur des Rohrsystems.

Beispiel einer Flexrohrleitung:



### 1.3 Lieferumfang Standard-Reinigungs-Set

Das Standard-Reinigungs-Set enthält:

- 1 x Koffer
- 1 x Zugeinheit
- 1 x großer Adapter
- 1 x kleiner Adapter
- 1 x kleiner Deckel
- 1 x dünne Schnur inkl. Rolle
- 1 x dicke Schnur inkl. Tasche
- 1 x Reinigungseinheit / klein
- 1 x 10 Tücher inkl. Aufbewahrungsbox



## 1.4 Lieferumfang Profi-Reinigungs-Set

Das Profi-Reinigungs-Set enthält:

- 1 x Koffer
- 1 x Zugeinheit
- 1 x großer Adapter
- 1 x kleiner Adapter
- 1 x kleiner Deckel
- 1 x dünne Schnur inkl. Rolle
- 1 x Halterung für die Rolle
- 2 x dicke Schnur inkl. Rolle
- 2 x Reinigungseinheit / klein
- 1 x Reinigungseinheit / groß
- 2 x 10 Tücher inkl. Aufbewahrungsbox
- 1 x Tuch-Stülper



## 1.5 Beschreibung der mitgelieferten Komponenten

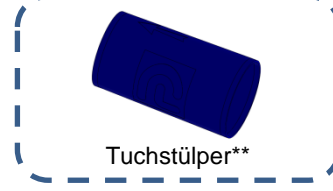
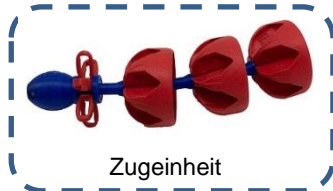

\* in der Standard-Edition enthalten  
 \*\* nur in der Profi-Edition enthalten

## 1.6 Geräusch-/Vibrationsinformation

Geräuschemissionswerte ermittelt entsprechend EN 60745-2-2. Der A-bewertete Schalldruckpegel des *FLEXROHR-REINIGUNGS-SETS* ist typischerweise kleiner als 70dB(A).

## 1.7 Konformitätserklärung

Wir erklären in alleiniger Verantwortung, dass das unter „Technische Daten“ beschriebene Produkt allen einschlägigen Bestimmungen der Richtlinien 2001/95/EG und 2011/65/EU einschließlich ihrer Änderungen entspricht und mit den dazu geltenden Normen übereinstimmt.

**Technische Unterlagen (2001/95/EG und 2011/65/EU) bei:**

Fielers & Danilov Dynamic Solutions GmbH

Werner-von-Beesten-Str. 29, 49808 Lingen(Ems), GERMANY 14

email: [info@fd-ds.com](mailto:info@fd-ds.com)

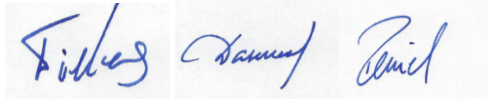

Frank Fielers & Andrey Danilov & Thomas Reinel

Fielers & Danilov Dynamic Solutions GmbH

30.01.2019

## 2 SICHERHEITSHINWEISE FR-SET

- **Sorgen Sie für sicheren Stand und halten Sie jederzeit Gleichgewicht.** Stellen Sie sicher, dass sich bei Einsatz des FLEXROHR-REINIGUNGS-SETS an hochgelegenen Arbeitsplätzen keine Personen darunter aufhalten.
- **Halten Sie das FLEXROHR-REINIGUNGS-SET sicher fest.**
- **Halten Sie die Hände von bewegenden Teilen fern.**

**BEWAHREN SIE DIESE HINWEISE SORGFÄLTIG AUF.**

**⚠️ WARNUNG:** Lassen Sie sich NICHT durch Bequemlichkeit oder Vertrautheit mit dem Produkt (durch wiederholten Gebrauch erworben) von der strikten Einhaltung der Sicherheitsregeln für das vorliegende Produkt abhalten. **MISSBRAUCH** oder Missachtung der Sicherheitsvorschriften in dieser Anleitung können Verletzungen verursachen.

## 3 ALLGEMEINE SICHERHEITSHINWEISE

**⚠️ WARNUNG** Lesen Sie alle Sicherheitswarnungen und Anweisungen der **Bedienungsanleitung ihres Staubsaugers** durch. Eine Missachtung der hier aufgeführten Warnungen und Anweisungen kann zu einem elektrischen Schlag, Brand und/oder schweren Verletzungen führen.

**Bewahren Sie alle Warnungen und Anweisungen für spätere Bezugnahme auf.**

## 4 VORBEREITUNGEN FÜR DIE REINIGUNG

### FLEXROHR-REINIGUNGS-SET Reinigungsprozess vorbereiten

1.  **ACHTUNG:** Vergewissern Sie sich, dass die Rohrinstallation, die Sie reinigen möchten, einwandfrei installiert wurde und sich keine Gegenstände innerhalb der Rohrleitung befinden. Ansonsten besteht die Gefahr des Steckenbleibens. In diesem Fall kann keine Haftung seitens Firma Fielers & Danilov Dynamic Solutions GmbH übernommen werden.  
Im Zweifel wenden Sie sich an den Installateur des Rohrsystems.
2. Stellen Sie sicher, dass sich der Bereich, in dem Sie arbeiten werden, freigeräumt und gut zugänglich ist. Evtl. benötigen Sie eine Leiter, um einen festen Stand unterhalb des Lüftungsauslasses zu haben.
3. Stellen Sie sicher, dass Sie ausreichend viele Reinigungstücher zu Verfügung haben.
4. Stellen Sie einen handelsüblichen Staubsauger und das FLEXROHR-REINIGUNGS-SET bereit.

## 5 REINIGUNGSPROZESS

### SCHRITT 1:

Entfernen Sie das Tellerventil, welches sich im Normalfall unterhalb ihrer Decke befindet, aus dem Deckeneinsatz.

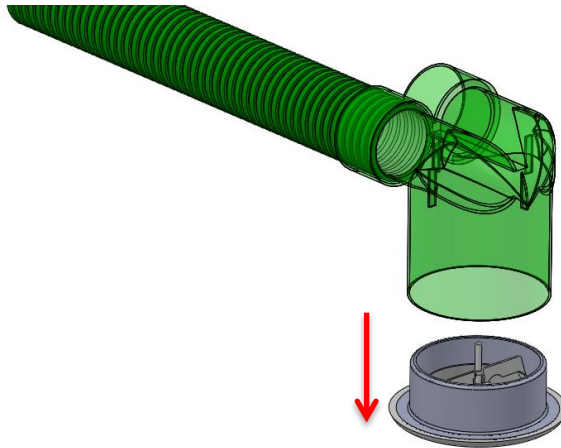

### SCHRITT 2:

Stecken Sie den großen Adapter in den Deckeneinsatz.

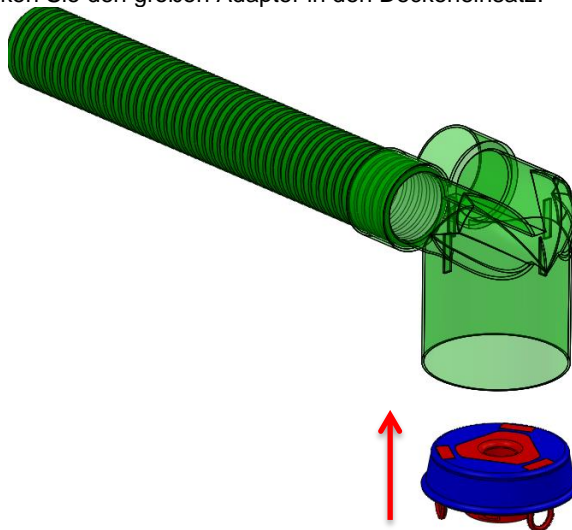

**SCHRITT 3:**

Stecken Sie Ihren Staubsauger in die vorgesehene Öffnung, so dass dieser gut abdichtet.

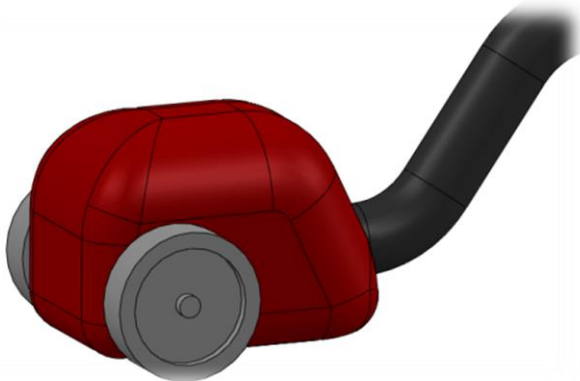
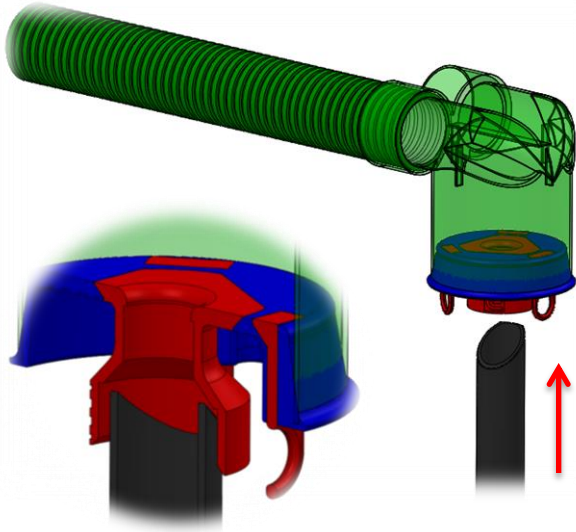

#### **SCHRITT 4:**

Verbinden Sie die dünne Schnur mit der Zugeinheit.

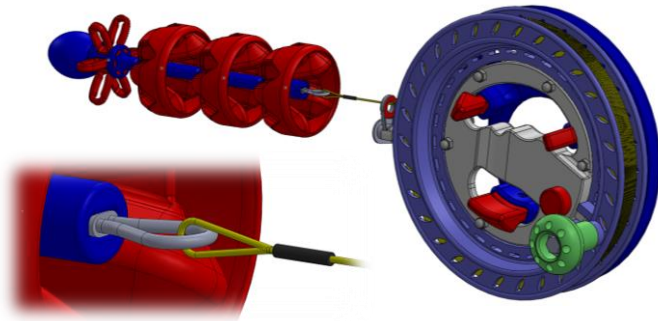

#### **SCHRITT 5:**

Führen Sie die Zugeinheit in die Öffnung der Anlagenseite ein. In den häufigsten Fällen finden Sie eine Wartungseinheit/-klappe im Verteiler vor, die Sie zum Einführen der Reinigungseinheit nutzen können. Wenn Sie keine Wartungseinheit/-klappe vorfinden, trennen Sie die installierten Flexleitungen von der Lüftungsanlage, um die Zugeinheit hier einzuführen. Achten Sie darauf, dass die dünne Schnur frei in das Flexrohr einlaufen kann.

**Tipp: Um das richtige Flexrohr zu finden, schalten Sie den angeschlossenen Staubsauger ein, um so den Sog am anderen Ende mit der Hand zu spüren.**

**⚠ ACHTUNG: Durch das Abdichten der Zugeinheit bei eingeschaltetem Staubsauger entsteht ein starker Unterdruck.**

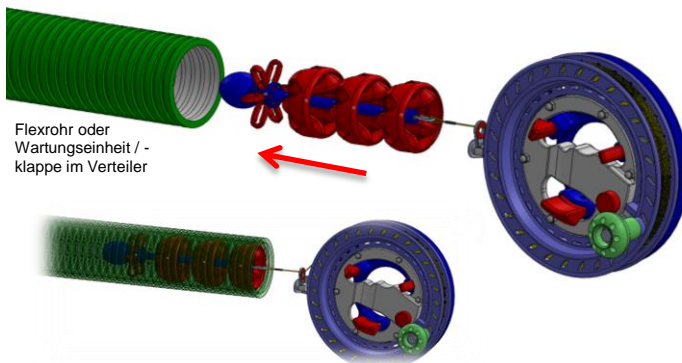

Flexrohr oder  
Wartungseinheit / -  
klappe im Verteiler

### **SCHRITT 6:**

Ziehen Sie die Zugeinheit inkl. Zugschnur mit dem entstehenden Unterdruck durch das Flexrohr. Kontrollieren Sie, ob die Zugeinheit an dem Deckenauslass angekommen ist.



### **SCHRITT 7:**

Schalten Sie den Staubsauger aus und entfernen Sie diesen. Entfernen Sie ebenfalls den großen Adapter aus dem Deckeneinsatz. Ziehen Sie nun mit der Hand die Zugeinheit inkl. Zugschnur aus dem Deckenauslass. Entfernen Sie die Zugeinheit von der Zugschnur.

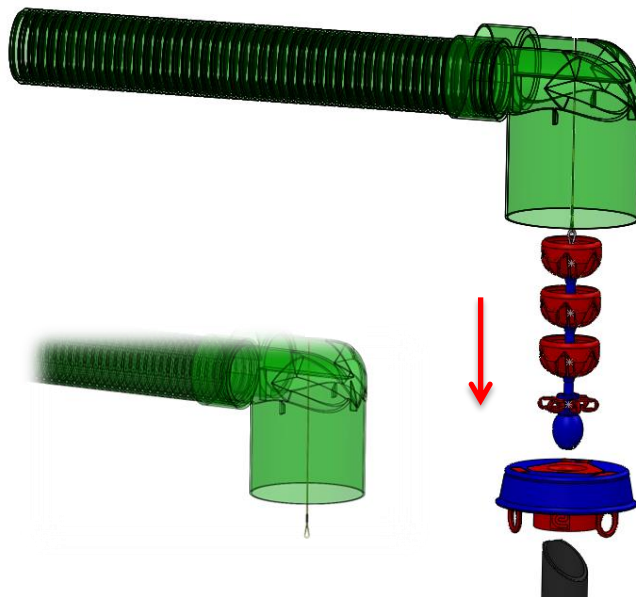

### **SCHRITT 8:**

Verbinden Sie die dicke Schnur mit der dünnen Schnur. Ziehen Sie mit der dünnen Schnur die dicke Schnur durch das Flexrohr.

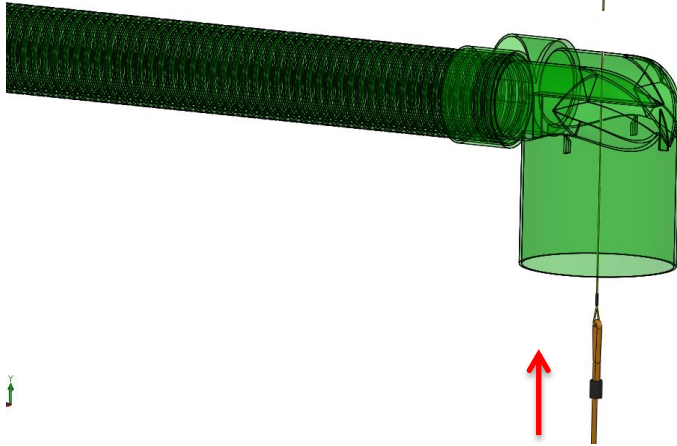

### **SCHRITT 9:**

Stülpen Sie ein Reinigungstuch über die Reinigungseinheit (klein und groß).

Wenn Sie die Profi-Edition besitzen, nutzen Sie den Tuchstülper als Hilfe und entfernen Sie diesen anschließend wieder.

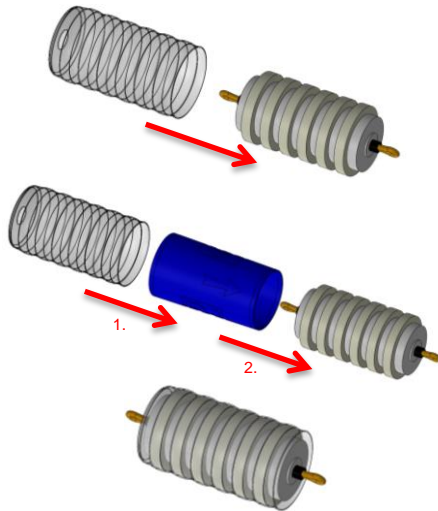

### **SCHRITT 10:**

Hängen Sie die Reinigungseinheit (klein) inklusive des Reinigungstuchs an die durchgezogene dicke Schnur.

- ⚠ **ACHTUNG:** Die dünne oder zweite dicke Schnur muss immer hinter die Reinigungseinheit als Sicherheitszugseil gehängt werden. So lässt sich die Reinigungseinheit im Falle des Steckenbleibens zurückziehen.
- ⚠ Vergewissern Sie sich, dass Sie immer die kleine Reinigungseinheit (blau markiert) als erstes durch das Flexrohr ziehen, um die Zugkraft zu ermitteln. Je nach Länge der Flexrohrleitung kann es schwer sein, den Reinigungsmolch (groß) zu ziehen.

Ziehen Sie nun die Reinigungseinheit (klein) durch das Flexrohr. Das Flexrohr wird dabei gereinigt.

Je nach Verschmutzungsgrad wiederholen Sie diesen Schritt. Sie können auch die große Reinigungseinheit nutzen, wenn die Zugkraft nicht zu groß ist. Hierzu können Sie die Zugschnur zum Zurückziehen der dicken Schnur nutzen.

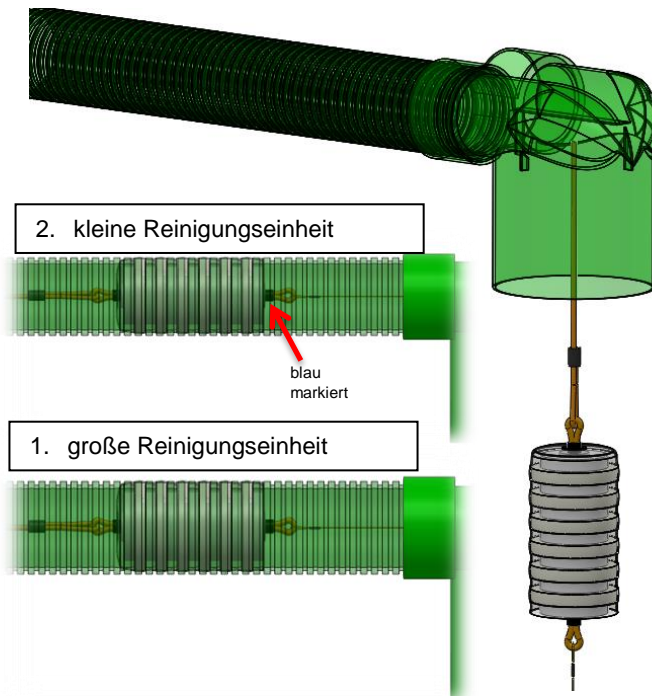

## 6 WARTUNG UND REINIGUNG DES GERÄTES

**⚠ Bitte beachten Sie die nachfolgenden Hinweise. Ansonsten besteht die Gefahr einer verkürzten Lebensdauer des FLEXROHR-REINIGUNGS-SETS.**

- Verschmutzte Reinigungsstulpen können in handelsüblichen Waschmaschinen oder von Hand gereinigt werden.
- Alle weiteren Komponenten des Sets können unter fließendem Wasser gereinigt werden.
- Alle Reparaturarbeiten sollten nur durch die Fa. Fielers & Danilov Dynamic Solutions GmbH durchgeführt werden.

## 7 SERVICE

Alle Servicearbeiten dürfen ausschließlich durch die Fa. Fielers & Danilov Dynamic Solutions GmbH durchgeführt werden. Melden Sie sich hierzu per Telefon oder Mail an die oben genannte Firma.

## 8 GARANTIE

Für unsere Geräte leisten wir auf Material- oder Fertigungsfehler Gewährleistung gemäß den länderspezifischen gesetzlichen Bestimmungen, mindestens jedoch 12 Monate. Innerhalb der Staaten der EU beträgt die Gewährleistungszeit 12 Monate (Nachweis durch Rechnung oder Lieferschein). Schäden, die insbesondere auf natürliche Abnutzung/Verschleiß, Überlastung, unsachgemäße Behandlung bzw. durch den Verwender verschuldete Schäden oder sonstige Verwendung entgegen des Handbuches zurückzuführen sind oder beim Kauf bekannt waren, bleiben von der Gewährleistung ausgeschlossen.

Beanstandungen können nur anerkannt werden, wenn das Gerät unzerlegt an Fielers & Danilov Dynamic Solutions GmbH zurückgesendet wird.

Bewahren Sie das technische Handbuch, Sicherheitshinweise und den Kaufbeleg gut auf.  
Im Übrigen gelten die jeweils aktuellen Gewährleistungsbedingungen des Herstellers.

**Anmerkung**  
**Aufgrund der ständigen Forschungs- und Entwicklungsarbeiten sind Änderungen der aktuellen technischen Angaben vorbehalten.**

## 9 ENTSORGUNG

Wenn Sie das Reinigungs-Set entsorgen möchten, wenden Sie sich bitte an die Firma Fielers & Danilov Dynamic Solutions GmbH.



Fielers & Danilov Dynamic Solutions GmbH  
Werner-von-Beesten-Str. 29, 49808 Lingen(Ems), GERMANY  
[email: info@fd-ds.com](mailto:info@fd-ds.com)